

5. 거래기능.....SMT-T225

승인

1. IC 신용승인
초기화면→IC카드삽입→금액입력→결과표시 및 전표인쇄
2. MS 신용승인
초기화면→MS카드읽힘→금액입력→결과표시 및 전표인쇄
3. 현금영수증
[현금]→[1.소비자소득공제]→번호입력/MS카드읽힘→금액입력→결과표시 및 전표인쇄
4. 간이영수증
[현금]→[3.일반영수증]→금액입력→결과표시 및 전표인쇄
※ 설정에 따라 할부개월, 봉사로, 세금, 전자서명 등이 표시될 수 있습니다.

취소

1. 직전취소
[취소]→[3.직전거래취소]→내용확인→결과표시 및 전표인쇄
2. 신용취소
[취소]→[1.신용/현금취소]→[1.신용거래취소]→MS카드읽힘/IC카드삽입
→원거래내역 및 금액입력→결과표시 및 전표인쇄
3. 현금영수증취소
[취소]→[1.신용/현금취소]→[2.소비자소득공제]→번호입력/MS카드읽힘→금액입력
→결과표시 및 전표인쇄
※ 설정에 따라 할부개월, 봉사로, 세금, 전자서명 등이 표시될 수 있습니다.

경산

1. 일일마감: 서버에 경산을 요청하여 응답으로 내려온 시점을 기준으로 거래내역을 집계함
2. 교대마감: 이전 시점집계 이후의 거래내역을 집계함
3. 거래일시별집계: 입력한 시간에 거래내역을 집계함

6. 단말기 설정.....SMT-T225

- 부가세 설정** : [특수기능]→'7001' 입력→[2.거래설정] 선택→[1.부가세설정] 선택
→세금포함여부선택→[세율입력]
※ 부가세 초기설정은 10% 판매금액 포함임
- 봉사로 설정** : [특수기능]→'7001' 입력→[2.거래설정] 선택→[2.봉사로설정선택]→봉사로입력여부선택
※ 봉사로입력 사용 선택 시 봉사로입력방식, 봉사로만으로 승인, 인쇄시 문구 선택, 봉사로 포함여부, 봉사로료를 선택할 수 있음
- 할부개월 설정** : [특수기능]→'7001' 입력→[2.거래설정] 선택→[3.할부설정] 선택
→할부개월사용여부선택
- 영수증인쇄매수 설정** : [특수기능]→'7001' 입력→[2.거래설정] 선택→[4.영수증설정] 선택
→각 거래별 인쇄 출력 매수를 설정
- 전자서명 설정** : [특수기능]→'7001' 입력→[7.부가장비설정] 선택→[1.서명패드설정] 선택
→서명패드 기능 사용여부 설정
- 통신망 설정** : [특수기능]→'7001' 입력→[6.통신설정] 선택→[1.VAN 접속설정] 선택
→사용할 통신망 선택
※ 현재 설정된 통신망을 초기화면 좌측 상단에 표시되어 있음

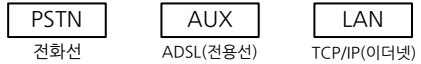

- 전화선 설정** : [특수기능]→'7001' 입력→[6.통신설정] 선택→[1.VAN 접속설정] 선택→[1.전화선] 선택
→내선설정→내선번호→다이얼속도→전화선 속도→접속전화번호 입력
- 전용선 설정** : [특수기능]→'7001' 입력→[6.통신설정] 선택→[1.VAN 접속설정] 선택→[2.전용선] 선택
→통신속도 선택→접속 IP Address를 입력
- LAN 사용 설정** : [특수기능]→'7001' 입력→[6.통신설정] 선택→[1.VAN 접속설정] 선택→[3.LAN] 선택
→접속 IP Address를 입력
- 유동IP사용 / 고정IP사용** : [특수기능]→'7001' 입력→[6.통신설정] 선택→[2.단말기 IP설정] 선택
→유동IP 사용유무 설정→(유동IP 바사용 시)고정IP 설정
- 화면밝기 설정** : [특수기능]→'2670' 입력→[1.단말설정] 선택→[8.LCD 설정] →[1.화면밝기조절]
→1번/3번 키를 이용하여 밝기를 조절
- 카드키인 설정** : [특수기능]→'2670' 입력→[1.단말설정] 선택→[1.키인설정]
→카드번호 사용여부 입력 설정
- 단말기 초기화** : [특수기능]→'2670' 입력→[2.메모리초기화]→선택 데이터 삭제

7. LAN연결 참조사항.....SMT-T225

유무선 공유기의 단말기 연결 방법

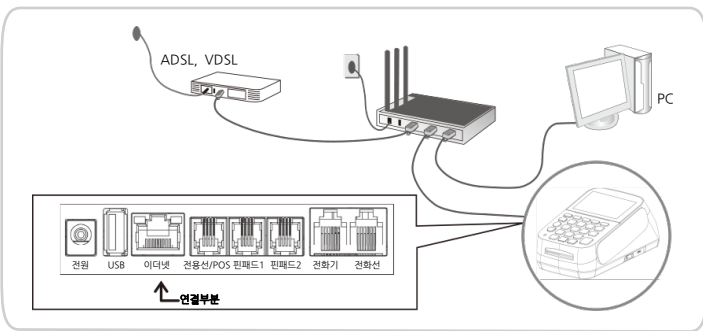

1. ADSL 모뎀(VDSL 모뎀, 케이블 모뎀) 랜케이블을 그림과 같이 공유기의 WAN 포트에 연결합니다.
(현재의 통신사 광랜 등과 같이 모뎀없이 랜케이블이 직접 들어오는 경우도 공유기의 WAN 포트에 연결합니다.)
2. 공유기의 포트와 단말기 이더넷 포트를 랜케이블로 그림과 같이 연결합니다.
3. 단말기 이더넷 설정 방법에 따라 IP주소, 기본 게이트웨이, 서브넷 마스크를 설정합니다. (자동 IP 설정을 권장합니다.)
4. 설정이 끝나면 단말기에서 접속시험이 성공하는지 확인합니다.

2) 연결 실패 시 대처방안

1. PC에 LAN을 연결하여 인터넷이 되는지 확인합니다.
인터넷이 되지 않을 경우, 유무선 공유기와 연결상태 또는 통신사 회선을 확인합니다.
2. 단말기 LAN 포트의 녹색 LED가 켜져 있는지 확인합니다.
3. LAN 케이블이 정상인지 확인합니다.
4. 인터넷 설정(자동IP, 고정IP) 환경과 단말기 통신 설정이 동일인지 확인합니다.
5. 고정 IP를 사용할 경우, 같은 네트워크에 단말기 IP 주소와 동일한 IP 주소를 사용하는 장치가 존재하는지 확인합니다.
6. 자동 IP를 사용할 경우, DHCP 서버가 충돌하는지 확인합니다.
7. LAN통신을 위한 모든 장치(ADSL모뎀, 유무선공유기, 단말기 등)를 다시 시작합니다.

8. 신용조회 거절 메시지 및 조치사항.....SMT-T225

메시지 응답표시	메시지별 의미 및 조치사항
미등록 단말기	· 단말기가 등록되지 않았습니다.
비할부 가맹점카드	· ㈜스마트로에 등록 후 사용하십시오.
가맹점 오류	· 거래가 정지된 가맹점이거나, 해당거래가 금지된 가맹점입니다.
미등록 가맹점	· 미등록 가맹점입니다.
해지, 취소 가맹점	· 해지, 취소된 가맹점입니다.
할부 불가능 카드	· 할부거래 가능 카드가 아닙니다.
거래정지 카드	· 소액연체, 해지, 미교부 등으로 인하여 일시적으로 거래가 제한된 카드입니다.
사용한도 초과	· 최고 사용한도가 초과된 카드입니다.
사용회수 초과	· 최대 사용회수가 초과된 카드입니다.
기업카드 한도초과	· 기업카드로서 허용 한도가 초과 되었습니다.

9. 장애 발생 시 조치방법

장애 발생 상황	원 인	조 치 사 항
IC	· IC카드가 완전히 삽입되지 않음	· IC 입구에 이물질 있음 · A/S를 요청하십시오.
	· IC카드가 인식되지 않음	· IC칩 접촉 부분 불량 · IC 모듈 고장 · IC칩 불량 · IC 카드를 재발급 받으십시오.
MS	· 카드가 읽히지 않음	· 카드를 거꾸로 읽힘 · 너무 빠르거나 천천히 읽힘 · 수직, 수평을 유지하지 않고 읽힘 · 각도를 제대로 유지하여 다시 읽혀 주십시오.
		· 카드가 불량 · 헤드를 청소하십시오.
		· 헤드에 이물질 있음 · 수동으로 카드번호를 다시 입력하십시오.
		· 헤드단자 및 라인이 끊김 · A/S를 요청하십시오.
· 화면에 아무런 표시가 나타나지 않음	· 전원이 연결되지 않음 · 휴즈가 단선됨 · 화면표시가 불량임 · 너무 느리게 조작됨	· 전원을 연결하십시오. · A/S를 요청하십시오. · A/S를 요청하십시오. · 단말기 전원을 껐다가 다시 켜십시오.
	· 통신장애	· 재 호출 후 재차 문제발생 시 반복적으로 발생함 · A/S를 요청하십시오.

※ 카드사 전화번호

BC: 1588-4000 국민: 1588-1688 신한: 1544-7000 삼성: 1588-8700 하나: 1588-3200
현대: 1577-6000 롯데: 1588-8100 농협: 1588-1600 씨티: 1566-1000 우리: 1588-9955
현금영수증: 1544-2020